



infobrochure

# straatfeesten 2024

# afpuntlijst

Hieronder vindt u een 'te doen lijst' voor organisatoren van een straatfeest. Zo kan je een beeld vormen van wat dit concreet aan voorbereiding vraagt en wanneer je best wat in orde brengt.

WIE	WAT	WANNEER	OK	MEER UITLEG
trekker	lezen Infobrochure straatfeest	60 - 90 dagen voor straatfeest		
trekker	zoeken medeorganisator(en) straatfeest, gegevens verzamelen			
contactpersoon	aanduiden contactpersoon gemeentebestuur en taakverdeling			
contactpersoon	aanvraag online doorvoeren	ten laatste 60 dagen voor straatfeest		2.1
contactpersoon	terugzenden ondertekende buurtcontract MET de volledige gegevens van de vrijwilligers (voor oa. de verzekering)	ten laatste 14 dagen voor het straatfeest		2.2 6.1
organisator(en)	verspreiden toekenning bij buurtbewoners			
organisator(en)	optie: aanvraag uitleen - sportmateriaal bij sportdienst - spel- en ander materiaal bij technische dienst			4
organisatoren	het controleren aanwezigheid van nodige afsluithekken en verkeerssignalisatie	2 werkdagen voor aanvang van het straatfeest		
gemeente	storten financiële ondersteuning	einde maand volgend op de maand datum straatfeest		

**(Let op!)** De 1ste contactpersoon die de **aanvraag online** invoert zal een buurtcontract ontvangen. Dit buurtcontract dient door de aanvrager alsook alle medeorganisatoren ondertekend te worden en 14 dagen vóór het straatfeest terug te bezorgen op [evenementen@brasschaat.be](mailto:evenementen@brasschaat.be)

# straatfeesten 2024

## infobrochure

### Inhoud

1	straatfeest - wat is dat? .....	4
1.1	het eind uur uiterlijk op 24 uur .....	4
1.2	aan welke voorwaarden moet een straat voldoen? .....	4
1.3	contactpersonen .....	4
2	aanvraag straatfeest.....	4
3	uiteindelijke toelating .....	5
4	materiaal- en ander aanbod .....	5
4.1	sportdienst .....	5
4.2	technische dienst .....	6
4.2.1	<i>nadarbarelen, verkeersborden en dagslapers</i> .....	6
4.2.2	<i>feestmaterialen</i> .....	6
4.2.3	<i>uitleendienst spel- en audiovisuele materialen</i> .....	6
5	verzekering .....	7
6	buurtcontract.....	7
7	toelage straatfeest .....	7
8	auteursrechten en billijke vergoeding.....	7
9	verplichtingen bij de organisatie van straatfeesten .....	8
	plaatsen afsluithekwerk straatfeest (conform de wegcode).....	8
	geluidshinder .....	8
	inname openbare weg & bereikbaarheid .....	8
	installatie voor bak-, braad- en kookdoeleinden .....	8
	inrichtingen van tijdelijke aard .....	8
	vuurkorven en –manden .....	8
10	contactgegevens.....	9
11	bijlagen.....	10
11.1	voorbeeld buurtcontract straatfeest 2024 .....	10

# 1 straatfeest - wat is dat?

Brasschaat wil het buurtleven opwaarderen. Je kan ons hierbij helpen door een aanvraag te doen voor een straatfeest. Wij zorgen er dan voor dat je je straat tijdelijk en tijdens bepaalde uren autovrij kan maken zodat er weer plaats is voor spel, ontspanning en ontmoeting. De straat wordt over de ganse breedte van de straat dan hiervoor voorbehouden.

## 1.1 het eind uur uiterlijk op 24 uur

U bepaalt zelf de uren van het straatfeest. Het eind uur kan echter niet later zijn dan 24.00 uur.

## 1.2 aan welke voorwaarden moet een straat voldoen?

- ✓ De straat moet in een woonzone liggen met een snelheidsbeperking van maximaal 50km/uur, er mag geen openbaar vervoer of omleidingen als gevolg van wegenwerken door de straat rijden.
- ✓ De straat mag geen aan- of afrijroute bevatten voor hulpdiensten
- ✓ Het merendeel van de bewoners moet ermee akkoord gaan.
- ✓ Een straatfeest bakenen we af met speciale afsluithekken (nadarbarelen) voorzien van verkeersborden en de uren. De vrijwillige organisatoren van het straatfeest zorgen voor het plaatsen en weghalen van hekken bij begin en einde van de dag. Bewoners die met de auto vertrekken of aankomen, moeten zelf de afsluithekken verplaatsen en moeten stapvoets rijden.
- ✓ Hulpdiensten en dringend opgeroepen geneesheren moeten steeds vrije doorgang krijgen. Ook voor de huisvuilophalingen moet de straat toegankelijk blijven. Organisatoren zorgen ervoor dat er niets in de weg staat en dat spelende kinderen veilig zijn.

## 1.3 contactpersonen

- ✓ Als verantwoordelijke vrijwilligers staan de organisatoren van het straatfeest in voor de communicatie met de buurt. Ze zijn aanspreekbaar voor vragen en bemerkingen en ze houden toezicht op het goede verloop van het straatfeest.
- ✓ Elk straatfeest duidt onder zijn organisatoren een contactpersoon aan. Die staat in voor de **communicatie** met het gemeentebestuur en geeft alles door aan de collega-organisatoren. Deze persoon voert ook de aanvraag van het straatfeest online door.

# 2 aanvraag straatfeest

Wens je een straatfeest te organiseren en heb je een datum bepaald? En je hebt buurtbewoners gevonden die dit mee willen organiseren?

Vul dan online deze gegevens in **via de website** van Brasschaat onder de rubriek straatfeest of via onderstaande link:

<https://www.brasschaat.be/straatfeest-buurtfeest>

Je dient zeker de volgende gegevens te vermelden voor de opmaak van het buurtcontract:

- ✓ twee contactpersonen/gegevens
- ✓ datum en uren
- ✓ afbakening van het straatfeest (straat van nummer tot nummer)
- ✓ (voorlopige) lijst medeorganisatoren

*Indien je hulp nodig hebt om dit formulier in te vullen, geef een seintje op het evenementenloket, te contacteren op [evenementen@brasschaat.be](mailto:evenementen@brasschaat.be) of 03 650 02 59, en we helpen je graag verder.*

**(Let op!) je moet de (volledige) aanvraag ten laatste 60 dagen voor jouw straatfeest doen.** Aanvragen na deze datum worden om organisatorische redenen niet meer toestaan.

### 3 uiteindelijke toelating

Je aanvraag wordt met de begeleidende maatregelen voorgelegd aan het college van burgemeester en schepenen ter goedkeuring. Zij nemen een beslissing over het plaatsvinden van het straatfeest, de specifieke verkeersmaatregelen en de financiële tegemoetkoming. Je wordt van deze beslissing op de hoogte gebracht door middel van het buurtcontract, dat wordt ondertekend door burgemeester en algemeen directeur. Dit door beide partijen ondertekende buurtcontract is jullie definitieve toelating voor het houden van het straatfeest.

### 4 materiaal- en ander aanbod

#### 4.1 sportdienst

Via de sportdienst kan je nog specifiek sportmateriaal aanvragen voor een ganse week. Je hebt keuze tussen 1 of 2 baskettorens en/of een sportkoffer afhankelijk van de beschikbaarheid.

Prijs ontlening sportkoffer: €10, waarborg €50.

Prijs ontlening basketbalpalen: €10, waarborg €50

Prijs ontlening basketballen: € 5, waarborg €50.

De sportkoffer kan op maandag tussen 13.00 uur en 14.00 uur opgehaald worden op het technisch centrum De Mortel. Het terugbrengen van de sportkoffer gebeurt eveneens op maandag en dit tussen 10.00u en 11.00u. De baskettorens worden geleverd en opgehaald op maandag.

In deze sportkoffer zitten volgende materialen:

- Basebalbat + foambal
- Badmintonset (net + 2 pluimpjes + 2 rackets)
- Recreatiebal
- Springelastiek rood
- Frisbee blauw
- Speedbalset
- Bassalo set 2 zwarte/groen potjes + 2 oranje balletjes
- Set van 6 Petanque ballen en een klein balletje
- Molky set hout
- Foambal geel
- Megatoren hout
- Tennisballen van schuim geel x 2
- Basketballen
- Set van 1 x 3 Badmintonshuttles
- Ball'sback + 2 gele tennisracketten

Bij beschadiging of ontbreken van meerdere materialen, zal de gangbare aankoopprijs aangerekend worden en kan een deel van de waarborg niet gerecupereerd worden.

Wanneer de spelkoffer en/of het sportmateriaal vuil en/of nat afgeleverd wordt, kan eveneens een deel van de waarborg niet gerecupereerd worden.

**(aandachtspunt)** Je kan op het aanvraagformulier aangeven wat je wenst te ontlene maar hou zeker rekening met het ophalen of terugbrengen dat enkel op maandag kan tussen de opgegeven uren.

## 4.2 technische dienst

### 4.2.1 nadarbarelen, verkeersborden en dagslapers

Vóór de straatfeest start, zal de technische dienst afsluithekken (nadarbarelen) en verkeersborden afleveren. De organisatoren moeten die telkens bij begin en einde van het straatfeest plaatsen en weghalen (conform annex 1). Bewoners die willen in- of uitrijden, moeten de afsluithekken zelf verplaatsen.

De technische dienst zal de dagslapers op de afsluithekken plaatsen. Je hoeft deze NIET (meer) op te pikken in magazijn de Mortel 16.

Denk eraan de afsluithekken 's avonds te verwijderen en de dagslapers veilig op te bergen om vandalisme en diefstal te vermijden.

### 4.2.2 feestmaterialen

Je kan het feestmateriaal aanvragen via een link die je door de dienst evenementen wordt toegestuurd. Door de vele aanvragen voor feestmaterialen **gedurende de zomerperiode** kunnen goederen (ook tafels en stoelen) **slechts ontleend worden indien men deze zelf komt halen en terugbrengen.**

### 4.2.3 uitleendienst spel- en audiovisuele materialen

U kan het spel- en audiovisuele materialen aanvragen via de link <https://www.brasschaat.be/uitlenen-spel-en-audiovisueel-materiaal>.

Spel- en ander materiaal wordt ontleend via het gemeentemagazijn De Mortel. Voor de meeste materialen wordt een dagprijs en mogelijk ook een waarborg gevraagd.

Het toegekende materiaal kom je op de afgesproken datum afhalen en terugbrengen.

## 5 verzekering

De gemeente Brasschaat voorziet in een gratis verzekering vrijwilligerswerk. De verzekering omvat zowel burgerrechtelijke aansprakelijkheid; rechtsbijstand als lichamelijke ongevallen. Vrijwilligers die actief zijn in een feitelijke vereniging en dus persoonlijk aansprakelijk zijn, komen in aanmerking voor dit aanbod.

### *Wat moet je doen?*

Ten laatste 14 dagen voor het begin van het straatfeest geef je op het buurtcontract (annex 2) de volledige contactgegevens door van de vrijwilligers van het straatfeest op [evenementen@brasschaat.be](mailto:evenementen@brasschaat.be).

## 6 buurtcontract

Met de gegevens aanvraagformulier wordt een buurtcontract opgesteld en dit wordt naar u toe gestuurd ter handtekening. Het door jou en medeorganisatoren ondertekend buurtcontract dient u 14 dagen vóór het straatfeest terug te bezorgen op [evenementen@brasschaat.be](mailto:evenementen@brasschaat.be)

Dit is een contract tussen het gemeentebestuur en de organisatoren van de straat. Het omvat een aantal afspraken rond de uitwerking van de speelstraat nl.: welke straat, welke data, afspraken rond uren opening en sluiting straatfeest en de optionele toelage. Het sjabloon buurtcontract (onder hoofdstuk 11.1) kan aan wijzigingen onderhevig zijn naar gelang het advies van de hulpdiensten of beslissing van het college van burgemeester of schepenen.

**(Let op!)** het buurtcontract dient u 14 dagen vóór het straatfeest terug te bezorgen op [evenementen@brasschaat.be](mailto:evenementen@brasschaat.be) of binnen brengen aan het onthaal op het gemeentehuis.

## 7 toelage straatfeest

Indien je dit straatfeest organiseert kan je een betoelaging ontvangen van **maximum 125 EUR, indien je gedurende hetzelfde kalenderjaar nog geen andere tegemoetkoming ontvangen hebt voor een straatfeest.**

De toekenning van de toelage gebeurt automatisch, jullie hoeven hiervoor dus geen aparte registratie meer te doen. Vergeet dus zeker niet bij registratie van het straatfeest een rekeningnummer door te geven.

## 8 auteursrechten en billijke vergoeding

Indien muziek wordt gemaakt of uitgezonden, dient vooraf een aangifte te gebeuren bij Sabam. Meer info: <http://www.sabam.be/nl/sabam/musique-nl-0>

Indien opgenomen muziek wordt uitgezonden, dient ook de billijke vergoeding te worden betaald. Meer info: <http://www.bvergoed.be/frame-nl.htm>

## 9 verplichtingen bij de organisatie van straatfeesten

Activiteiten die op de openbare weg plaatsvinden of die hinder kunnen meebrengen op de openbare weg, zijn onderhevig aan het gemeentelijk algemeen politiereglement (APR), dat werd goedgekeurd door de gemeenteraad. Deze regels zijn opgesteld om aangenaam te kunnen samenleven en de hulpdiensten te ondersteunen in een noodsituatie. Hoofdstuk 14 van dit reglement handelt specifiek over het organiseren van evenementen. Je kan de laatste versie steeds raadplegen op [www.politiebrasschaat.be](http://www.politiebrasschaat.be) (zoekterm: politiereglement).

### plaatsen afsluithekwerk straatfeest (conform de wegcode)

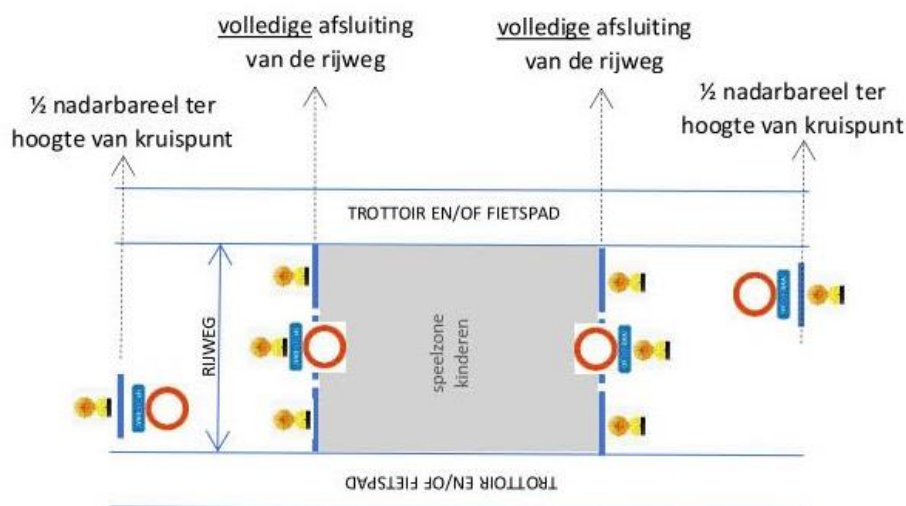

### geluidshinder

(o.a. art. 7.2, 7.10, 7.13. en 7.14 van het algemeen politiereglement)

Eerst en vooral staat in het politiereglement uitdrukkelijk vermeld dat spelende kinderen (tot 22.00u) niet als hinderlijk worden beschouwd, maar ook dat je nooit onnodig rumoer mag maken dat tot last kan zijn voor de burens.

De brandweer heeft tevens een aantal preventiefiches uitgewerkt als leidraad voor een veilig verloop van een evenement. Je vindt deze via de link <https://www.brandweezonerand.be/content/evenementen>

### inname openbare weg & bereikbaarheid

[https://www.brandweezonerand.be/sites/default/files/bijlages/brandweezonerand\\_preventie\\_evenementenfiche\\_bereikbaarheid.pdf](https://www.brandweezonerand.be/sites/default/files/bijlages/brandweezonerand_preventie_evenementenfiche_bereikbaarheid.pdf)

### installatie voor bak-, braad- en kookdoeleinden

[https://www.brandweezonerand.be/sites/default/files/bijlages/brandweezonerand\\_preventie\\_evenementenfiche\\_kooktoestel.pdf](https://www.brandweezonerand.be/sites/default/files/bijlages/brandweezonerand_preventie_evenementenfiche_kooktoestel.pdf)

### inrichtingen van tijdelijke aard

[https://www.brandweezonerand.be/sites/default/files/bijlages/brandweezonerand\\_preventie\\_evenementenfiche\\_kleinelijkeinrichting.pdf](https://www.brandweezonerand.be/sites/default/files/bijlages/brandweezonerand_preventie_evenementenfiche_kleinelijkeinrichting.pdf)

### vuurkorven en –manden

[https://www.brandweezonerand.be/sites/default/files/bijlages/brandweezonerand\\_preventie\\_evenementenfiche\\_vuurmanden.pdf](https://www.brandweezonerand.be/sites/default/files/bijlages/brandweezonerand_preventie_evenementenfiche_vuurmanden.pdf)

In de preventiefiche vuurmanden staat omschreven wat wij verwachten, als je een vuurmand zou plaatsen. Toch adviseren wij om geen vuurkorven te gebruiken omwille van de doelgroep waarvoor jouw activiteit is bestemd.



## 10 contactgegevens

Gemeente Brasschaat

Verhoevenlei 11

Dienst evenementen

03 650 02 58/59

[evenementen@brasschaat.be](mailto:evenementen@brasschaat.be)

Jeugddienst

03 650 03 10

[jeugd@brasschaat.be](mailto:jeugd@brasschaat.be)

Sportdienst (uitleen sportmateriaal)

03 650 03 30

[sport@brasschaat.be](mailto:sport@brasschaat.be)

Dienst integrale veiligheid

03 650 02 15

[iv@brasschaat.be](mailto:iv@brasschaat.be)

(fietsbehendigheidsparcours)

Technisch centrum

03 650 06 50

[magazijniers@brasschaat.be](mailto:magazijniers@brasschaat.be)

Gemeentemagazijn (uitleen speel – en  
audiovisueel materiaal)

De Mortel 16

Politiezone Brasschaat

03 650 35 00

contactpersoon:

- [pz.brasschaat@police.belgium.eu](mailto:pz.brasschaat@police.belgium.eu)

- bij dringende zaken : 101

# 11 bijlagen

## 11.1 voorbeeld buurtcontract straatfeest 2024



B R A S S C H A A T

EKB23xxxx

**STRAATFEEST 2024**

SFxx

[naam evenement] op [datum evenement]

tussen de gemeente Brasschaat

en de organisatoren van [naam evenement] vermeld in annex 2 van dit buurtcontract (aan te vullen)

waarbij de gemeente Brasschaat en de organisatoren overeenkomen dat:

[naam evenement] een activiteit is, die de sociale contacten binnen een straat, een duidelijk afgebakend gedeelte ervan, een plein of een wijk bevorderen (hierna straatfeest genoemd); (*definitie uit applaustoelage 2019-2024 voor straat, wijk- en buurtfeesten – vaststelling van modaliteiten*)

er in de straat [straatnaam] het **straatfeest** [naam evenement] wordt georganiseerd, van [afbakening] op datum van [datum evenement] van [beginuur] tot [einduur];

*aansprakelijkheid*

de bewoners aansprakelijk blijven voor eventuele toegebrachte schade door henzelf of hun kinderen;

*verzekering*

de gemeente een vrijwilligersverzekering afsluit en de organisator de volledige gegevens van de te verzekeren personen in het buurtcontract aangeeft.

(A) de organisator(en) engageren zich voor :

- aanspreekbaar te zijn voor alle bewoners van het straatfeest;
- toe te zien op het respecteren van de uren van de afbakening en de goede werking van de straatfeest;
- ervoor te zorgen dat overlast beperkt blijft;
- een permanentie te voorzien gedurende het hele straatfeest;
- eventuele problemen of onregelmatigheden te melden aan de Lokale politie, Hemelakkers 40, 2930 Brasschaat, T 03 650 35 00, F03 652 09 81 of 101; en deze eveneens na afloop van het straatfeest ook vermelden op het in te vullen evaluatieformulier;

**inrichten van de evenementenzone**

*1) plaatsen van afsluithekken*

de organisatoren op [datum evenement] de afsluithekken plaatsen om [beginuur] en weghalen om [einduur]. Dit afsluiten zal gebeuren door een volledige nadarafsluiting voorzien van:

- het verkeersbord C3 met onderbord "uitgezonderd hulpdiensten en dringend opgeroepen geneesheren";
- minstens drie oranje knipperlichten (dagslapers);
- de vermelding dat het stalen van fietsen tegen de nadarbarelen verboden is;
- de vermelding "toegang hulpdiensten/ vluchtweg" waarbij het gebruik van het universeel pictogram de boodschap kan verduidelijken

op de [straatnaam] [afbakening];

De kruispunten dienen te allen tijde vrij te blijven.

*2) waarborgen van toegankelijkheid*

de organisatoren ervoor zorgen dat hulpdiensten en dringend opgeroepen geneesheren steeds vrije doorgang krijgen, ook voor de huisvuilophaling de straat toegankelijk blijft en dat de spelende kinderen op het moment van de doorrit in veiligheid worden gebracht;

*infobrochure straatfeesten*

*Versie: 21/2/24*

3) *zich te houden aan richtlijnen/verplichtingen*

de andere richtlijnen/verplichtingen bij de organisatie van de straatfeest uit de infobrochure Straatfeest 2024 in acht genomen worden; in annex 1 van dit buurtcontract wordt een niet-limitatieve lijst verplichtingen verder toegelicht. Indien u zich niet houdt aan deze richtlijnen/verplichtingen, kan dit voorwerp uitmaken van een administratief gevolg.

(B) de gemeente engageert zich voor :

1) *het ontlenen van feest/sportmateriaal volgens beschikbaarheid*

- feestmateriaal via het gemeentemagazijn De Mortel kan allerlei materiaal uitgeleend worden. Hiervoor doen de organisatoren zelf een aanvraag tot het technisch centrum.
- sportmaterialen via de gemeentelijke sportdienst

Hiervoor doen de organisatoren een aanvraag bij de respectievelijke diensten voor concrete afspraken.

2) *Het afsluiten van een verzekering voor de vrijwilligers*

3) *dagslapers (= knipperlichten)*

Bij levering van de afsluithekken zal de technische dienst ook de dagslapers bevestigen.

4) *het uitbetalen van een tegemoetkoming*

de gemeente Brasschaat voorziet in een **tegemoetkoming** voor de organisatie van een **straatfeest**. Ten belope van maximum 125 EUR kunnen de gemaakte onkosten aan de initiatiefnemers van het straatfeest worden terugbetaald gedurende hetzelfde kalenderjaar, indien ze nog geen andere tegemoetkoming ontvangen hebben voor een straatfeest.

5) *het instellen van de nodige verkeersmaatregelen*

De technische dienst voorziet in de nodige materialen en verkeersborden om de nodige verkeersmaatregelen in te stellen.

Brasschaat, [...] 2024

voor het straatfeest  
(naam + handtekening)

voor het college van burgemeester en schepenen

1)

2)

3)

Ward Schevernels  
Algemeen directeur

Philip Cools  
waarnemend burgemeester

4)

## ANNEX 1

# verplichtingen bij de organisatie van straatfeest

Activiteiten en initiatieven die plaatsvinden op de openbare weg zijn onderhevig aan een aantal voorafgaande afspraken. Deze werden gebundeld in het gemeentelijk algemeen politiereglement van Brasschaat, dat werd goedgekeurd door de gemeenteraad (kortweg APR genoemd). Hoofdstuk 14 is volledig gewijd aan het organiseren van evenementen. Je kan de laatste versie steeds raadplegen op <https://www.politie.be/5352/vragen/politiereglement/politiereglement-pz-brasschaat>.

Deze afspraken werden opgesteld om een evenwicht te vinden in de mogelijke hinderlijke situaties die zich zouden kunnen voordoen en in het geval van een noodsituatie er voor kunnen zorgen dat de hulpdiensten op de best mogelijke wijze kunnen worden ondersteund, maar vooral dat zij niet voor verrassingen komen te staan.

Wij hebben hieronder een niet-limitatieve lijst van aandachtspunten voor het organiseren van uw straatfeest opgesomd.

### GELUIDSHINDER (oa. art. 7.2, 7.10, 7.13. en 7.14 APR)

Eerst en vooral staat in het politiereglement uitdrukkelijk vermeld dat spelende kinderen (tot 22.00 uur) niet als hinderlijk worden beschouwd. Maar er staat ook dat je nooit onnodig rumoer mag maken dat tot last kan zijn voor jouw burens. Wees vooral aandachtig voor elektronisch versterkte muziek! Bijvoorbeeld de radio waarvoor niemand aandacht heeft.

**HET IS DE KUNST  
OM VAN  
GELUIDSOVERLAST  
EEN BUURTFEEST  
TE MAKEN**

### PLAATEN NADARHEKWERK STRAATFEEST

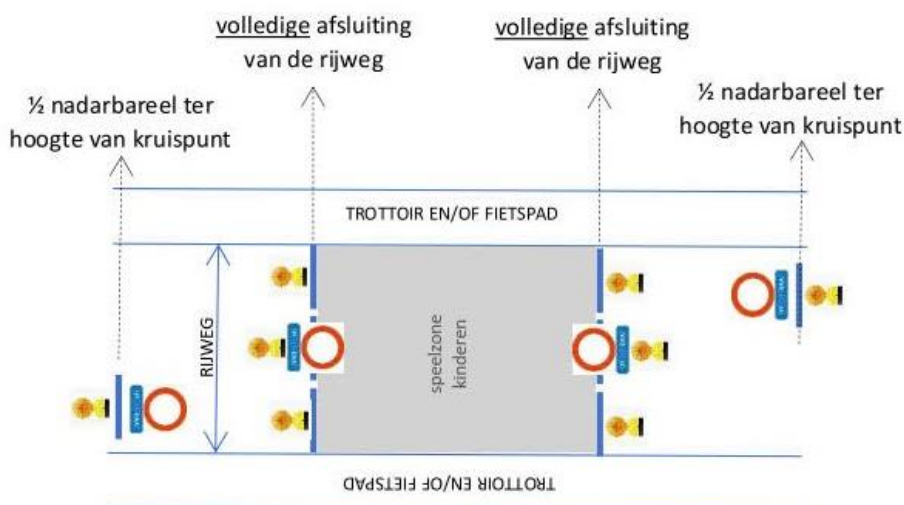

### PREVENTIEFICHES

De brandweer heeft tevens een aantal preventiefiches uitgewerkt als leidraad voor een veilig verloop van een evenement. Je vindt deze via de link <https://www.brandweezerzonerand.be/content/evenementen>

## INNAME OPENBARE WEG & BEREIKBAARHEID

[https://www.brandweezonerand.be/sites/default/files/bijlages/brandweezonerand\\_preventie\\_evenementenfiche\\_bereikbaarheid.pdf](https://www.brandweezonerand.be/sites/default/files/bijlages/brandweezonerand_preventie_evenementenfiche_bereikbaarheid.pdf)

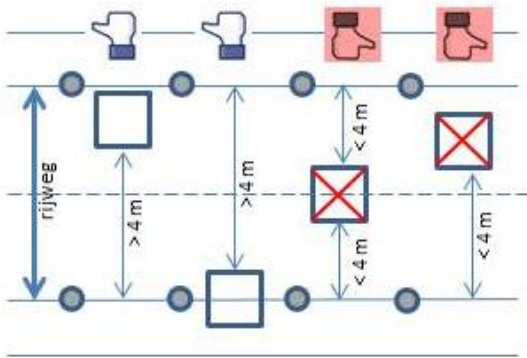

De hydranten en gasafsluiters moeten steeds vrijgehouden worden en voor de brandweer gemakkelijk bereikbaar zijn.



## INSTALLATIE VOOR BAK-, BRAAD- EN KOOKDOELEINDEN

[https://www.brandweezonerand.be/sites/default/files/bijlages/brandweezonerand\\_preventie\\_evenementenfiche\\_kooktoestel.pdf](https://www.brandweezonerand.be/sites/default/files/bijlages/brandweezonerand_preventie_evenementenfiche_kooktoestel.pdf)

## INRICHTINGEN VAN TIJDELIJKE AARD

[https://www.brandweezonerand.be/sites/default/files/bijlages/brandweezonerand\\_preventie\\_evenementenfiche\\_klein tijdelijkeinrichting.pdf](https://www.brandweezonerand.be/sites/default/files/bijlages/brandweezonerand_preventie_evenementenfiche_klein tijdelijkeinrichting.pdf)

## VUURKORVEN EN -MANDEN

[https://www.brandweezonerand.be/sites/default/files/bijlages/brandweezonerand\\_preventie\\_evenementenfiche\\_vuurmanden.pdf](https://www.brandweezonerand.be/sites/default/files/bijlages/brandweezonerand_preventie_evenementenfiche_vuurmanden.pdf)

In de preventiefiche vuurmanden staat omschreven wat wij verwachten, als je een vuurmand zou plaatsen. Toch adviseren wij om geen vuurkorven te gebruiken omwille van de doelgroep waarvoor jouw activiteit is bestemd.

**ANNEX 2 :****organisatoren van het straatfeest (= verzekerde vrijwilligers)**

1)	naam + voornaam	
	adres	
	e-mailadres	tel/gsm
2)	naam + voornaam	
	adres	
	e-mailadres	tel/gsm
3)	naam + voornaam	
	adres	
	e-mailadres	tel/gsm
4)	naam + voornaam	
	adres	
	e-mailadres	tel/gsm
5)	naam + voornaam	
	adres	
	e-mailadres	tel/gsm
6)	naam + voornaam	
	adres	
	e-mailadres	tel/gsm
7)	naam + voornaam	
	adres	
	e-mailadres	tel/gsm
8)	naam + voornaam	
	adres	
	e-mailadres	tel/gsm